



Residence

kitchen range specifications

por qué trabajar con PORCELANOSA KITCHENS

CAPACIDAD productiva.

GAMADECOR dispone de 125.000 m² de instalaciones para la producción de muebles y un sistema de trabajo que permite equilibrar y adaptar la carga de trabajo con la capacidad de producción.

TECNOLOGÍA de vanguardia y DISEÑO

GAMADECOR dispone de máquinas de última generación para la fabricación de sus muebles, además de un continuo estudio de las tendencias de diseño como demuestran los prestigiosos premios internacionales de diseño recibidos, tales como Good Design o Red Dot.

Fabricación EUROPEA

Los muebles de GAMADECOR están completamente fabricados en España y el herraje empleado para todos los productos proviene de las primeras marcas europeas, además, todos los tableros empleados están certificados con la etiqueta FSC® la cual garantiza que provienen de bosques bien gestionados siguiendo los criterios de talas sostenibles.

Servicio POST-VENTA

GAMADECOR es una empresa comprometida con la calidad y el servicio a sus clientes, por ello, ofrece un servicio post-venta ágil y efectivo a través de cualquiera de los distribuidores oficiales de PORCELANOSA GRUPO en los cerca de 100 países donde opera.

La MARCA

El respaldo de un gran grupo empresarial, PORCELANOSA Grupo es hoy una compañía de referencia en el mercado nacional e internacional, suministrando sus productos a los clientes más exigentes.

Asesoramiento GLOBAL

PORCELANOSA Grupo está presente en cerca de 100 países alrededor del mundo, ofrece un servicio completo de diseño, supervisión en la obra, montaje, etc. Con la máxima implicación gracias a su extenso equipo humano.

Diferentes GAMAS DE PRODUCTO

En función de las exigencias de la obra, GAMADECOR ofrece tres colecciones de cocinas con sus diferentes modelos. Además de fabricar cocinas, GAMADECOR dispone de un extenso catálogo dedicado a mobiliario de baño y armarios.

Garantía de CALIDAD

Cada una de las empresas de PORCELANOSA Grupo es garantía de calidad como respaldan sus más de 40 años de experiencia ofreciendo productos de máxima calidad y que superan los test de esfuerzo y resistencia más exigentes.



BY APPOINTMENT TO
H.R.H. THE PRINCE OF WALES
MANUFACTURER AND DISTRIBUTOR
OF CERAMIC TILES AND BUILDING PRODUCTS.
PORCELANOSA GROUP LIMITED

PORCELANOSA Grupo

CENTRO LOGÍSTICO

GAMADECOR

GAMADECOR

Características generales

Presentación de las cocinas RESIDENCE.

La colección Residence, de cocinas PORCELANOSA, está destinada a proyectos exigentes con detalles de altas prestaciones, empleando herrajes de las primeras marcas europeas, tableros procedentes de bosques de tala sostenible y se fabrica en España.

FABRICACIÓN EUROPEA siguiendo procesos de máxima calidad.

Las cocinas de PORCELANOSA están completamente fabricadas en España siguiendo un exhaustivo control de calidad.



Los MÓDULOS SE ADAPTAN a los electrodomésticos.

Módulos de columna para horno o frigorífico 100% configurables, de esta forma, se consigue una integración precisa y con una estética más depurada de cualquier electrodoméstico, ya que no requiere apaños ni remates para cubrir huecos en medidas estándar. Además, se ha diseñado una peana de ventilación oculta, con el fin de sustituir las, poco estéticas, rejillas de ventilación. Esta peana soporta el peso del frigorífico y favorece su ventilación, consiguiendo aumentar su vida útil.

ZÓCALOS DE ALUMINIO resistentes y elegantes.

El zócalo de está fabricado en extrusión de aluminio, material con gran resistencia a la oxidación. Además incorpora una junta de goma en la parte inferior que lo protege y aísla de pequeños derrames de agua. Es desmontable gracias a la unión a las patas mediante pinzas, permitiendo la fácil limpieza del hueco inferior de los muebles de la cocina.



Amplio abanico de acabados en LAMINADO Y ESTRATIFICADO.

La colección Residence ofrece gran variedad de colores entre distintos acabados de laminado y estratificado (HPL).

En cuanto a laminado, se puede optar por:

-Colores homogéneos con acabado mate, o por imitación madera con superficie texturada. Estos acabados tienen cantos de ABS adheridos al tablero mediante cola PUR resistente hasta los 150° de temperatura.

-Nuevos acabados con colores mate y tacto seda que imitan el lacado, cuyo canto es de polipropileno y está adherido al tablero mediante tecnología láser, generando una unión resistente, estanca y prácticamente invisible.

Respecto a estratificado de alta presión (HPL):

-Colores brillo con tonalidades que siguen las últimas tendencias en diseño, que imitan el lacado, cuyo canto es de polipropileno y está adherido al tablero mediante tecnología láser, generando una unión resistente, estanca y prácticamente invisible.

LAMINADO						HPL
Color homogéneo	Canteados con cola PUR			Canteados con LÁSER		Acabado brillo
	Imitación madera, Eucalyptus	Imitación madera, Etimoe	Imitación madera, Roble	Acabado mate tacto seda	Acabado mate	
						
						
						
						
						
						

GRAN VARIEDAD DE TIRADORES, tanto frontal como integrado.

Las cocinas Residence ofrecen muchas opciones de tirador. Disponen de diversas opciones de tiradores frontales metálicos, tiradores metálicos integrados en el frente que otorgan un aspecto más actual o tirador mecanizado en el borde que emplea tecnología softforming para modelar el canto del tablero con la forma deseada, lo cual genera una cocina de líneas puras y aspecto minimalista.



Diferentes opciones de ORGANIZADORES Y EQUIPAMIENTO interior para todas las preferencias de usuario.

La colección de cocinas Residence tiene un amplio abanico de opciones, tanto de organizadores de cajón y gaveta, como de herrajes extraíbles especiales para optimizar el espacio dentro de los muebles de cocina, facilitar la organización de los objetos y alcanzar fácilmente cualquier utensilio o alimento en cualquier momento.

Especificaciones técnicas

Hecho con tablero HIDRÓFUGO para una mayor durabilidad.

Los cascos de los módulos de las cocinas Residence están fabricados con tableros de aglomerado hidrófugo de 16 mm de espesor, de alta resistencia, con clasificación CARB-2 en emisión de formaldehído y certificado FSC®, que garantiza el uso responsable de la madera. Cuya propiedad hidrófuga le otorga una mayor resistencia a la humedad, lo cual le proporciona una mayor protección y menor vulnerabilidad a la humedad con el paso de los años. Además, los cantos están recubiertos con tiras de ABS, adheridas al tablero de forma estanca mediante cola PUR, especialmente resistente a los impactos y a temperaturas de hasta 150°C.

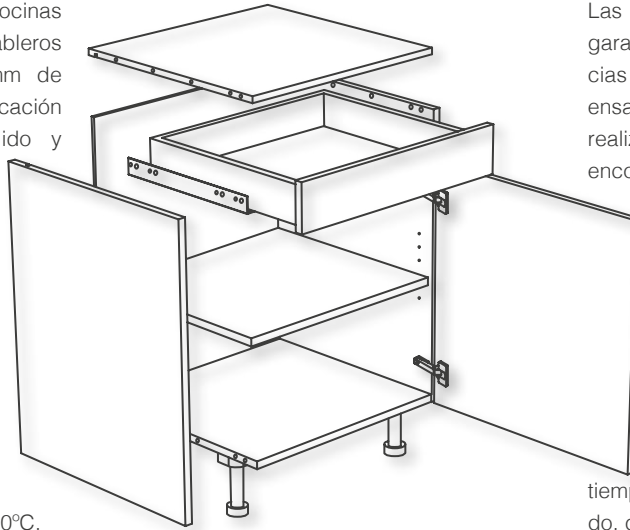

MÁXIMA ESTABILIDAD garantizada.

Las cocinas Residence de GAMADÉCOR garantizan gran estabilidad y robustez gracias al tipo de construcción, en el cual, el ensamblaje de las piezas de la estructura se realiza mediante mechones de madera dura, encolados al mismo tiempo que se inserta la trasera de mayor espesor (8 mm.), lo que proporciona un bloque compacto y de gran estabilidad. Además, la distribución de los pesos queda repartida a través de los paneles laterales, y la base hacia las patas, fabricadas en ABS de alta resistencia y regulables en altura. Esto evita el hundimiento paulatino del módulo con el paso del tiempo debido al peso de la encimera, ganando, de nuevo, en durabilidad.



Tablero clasificado CARB-2 / EPA con ultra baja emisión de formaldehído.

Los tableros empleados en los cascos cuidan aún más de nuestra salud gracias a la más baja emisión de formaldehído certificada en la clasificación CARBII (ATCM 93120) / EPA (US EPA TSCA Title VI) en emisión de Formaldehído.

Cocinas más sostenibles con tableros etiquetados FSC®.

GAMADÉCOR es una empresa comprometida con el respeto al medioambiente, por ello, todos los modelos de cocinas Projects están construidos a partir de tableros con etiquetado FSC® de cadena de custodia, la cual garantiza que provienen de bosques bien gestionados siguiendo los criterios de talas sostenibles.

Los mejores herrajes de las PRIMERAS MARCAS EUROPEAS

Las cocinas Residence emplean los herrajes más actuales de los mejores fabricantes europeos, obteniendo cocinas con sistemas de última generación, con materiales de alta calidad y con la garantía que proporciona la experiencia de los fabricantes, con décadas innovando y mejorando la robustez y el confort de estos sistemas.



Los cajones más CONFORTABLES.

Los cajones y gavetas están contruidos con el novedoso modelo, Nova Pro Scala de Grass, con laterales de aluminio y acabado gris oscuro, guías de extracción total y cierre amortiguado tipo "soft close", lo cual protege al módulo de fuertes golpes al cerrar el cajón, evitando que se pueda romper el módulo antes de que finalice su vida útil. Además, pueden soportar pesos de hasta 80 kg y superan los test más exigentes con ciclos de apertura que superan los 60.000 ciclos según la norma.



Las bisagras más ROBUSTAS.

Las bisagras de las puertas empleadas pertenecen al modelo de alta gama Silentia 700 de Salice, las cuales son totalmente metálicas, regulables tridimensionalmente, resistentes a la humedad, con sistema "clip" de fácil montaje y desmontaje de la puerta, además, incorpora, del mismo modo que los cajones, un sistema de cierre amortiguado, lo cual protege la cocina de fuertes golpes al cerrar puertas, añadiendo, de nuevo, un sistema de protección extra para alargar la vida útil de la cocina.

Los soporta-estantes más SOFISTICADOS.

Los soporta-estantes empleados para la sujeción de las baldas interiores de los módulos son de un material de máxima resistencia y con sistema anti-vuelco, esto evita accidentes debido al vuelco de la balda y la caída de los objetos que sustenta. El acabado del soporta-estantes es transparente, de forma que disimula su posición, además, es de fácil desmontaje, permitiendo la posibilidad de regular las baldas, a la altura deseada, a través de las perforaciones laterales.

Las colgadores más RESISTENTES.

La sujeción de los muebles altos se realiza mediante dos colgadores TRASER 6 de Indaux que son totalmente metálicos, los cuales soportan un peso de hasta 65 kg de carga por cada colgador (130 kg en total). Estos herrajes se ocultan detrás de la trasera y reparten el peso entre el techo y los laterales para proporcionar mayor estabilidad al módulo. La regulación se efectúa desde el interior del módulo para facilitar el posicionamiento final del mueble.



Residence

kitchen range specifications

GAMADecor
PORCELANOSA Grupo

Gama-decor, S.A.:
Carretera Vila-Real - Puebla de Arenoso CV-20 km 1.7
Apdo./box 179 - 12540
Vila-Real - Castellón - Spain

Teléfono: +34 964 506 850
Fax.: 964 506 596 Nacional
+34 964 506 597 International

www.gama-decor.com
e-mail: gama-decor@gama-decor.com

© Copyright GAMA-DECOR, S.A. Reservados todos los derechos.

GAMADecor se reserva el derecho de modificar, alterar, suprimir o añadir la información que aparece en este catálogo tanto a nivel estético, técnico como de valoración.

GAMADecor se reserva el derecho de modificar las características de sus productos sin preaviso de ningún tipo.

Los acabados se dan a título indicativo, quedando bajo reserva los ajustes de los colores consecuencia de las técnicas de impresión. Por ello, las fotos de los productos expuestos no son contractuales.

Los textos que aparecen en el catálogo quedan bajo reserva de posible error por composición o inserción en página.

Este catálogo es meramente informativo.



The mark of
responsible forestry
FSC® C115389

